



PANNELLO AUTOSTABILE DI CONTENIMENTO **NY70**

ISTRUZIONI PER IL MONTAGGIO

1. La superficie di appoggio del PANNELLO AUTOSTABILE DI CONTENIMENTO deve essere il più possibile piana e pulita.
2. Per il corretto allineamento si suggerisce l'utilizzo di un cordino di riferimento come traccia linea di base.
3. Movimentare il PANNELLO AUTOSTABILE DI CONTENIMENTO con gru, utilizzando idonee fasce o catene di sollevamento collegate ai perni passanti nei fori orizzontali (non utilizzare le forche nelle tasche per deflusso delle acque poste alla base del PANNELLO AUTOSTABILE DI CONTENIMENTO).

Per i piccoli spostamenti ed allineamenti sul terreno, mantenere la tensione di sollevamento sul manufatto, in modo da farlo pesare sul terreno il meno possibile, poi con un leverino facendo leva nelle tasche esistenti nel PANNELLO AUTOSTABILE DI CONTENIMENTO operare gli assestamenti necessari.

In questa fase, in presenza di fondi accidentati o non perfettamente piani, andrebbero montati i gruppi piastra di collegamento.

4. Quando il manufatto è posato a terra, ma ancora in tensione, vanno inseriti nei fori presenti al piede i tiranti filettati e successivamente infilate le piastre. I bulloni vanno avvitati leggermente. Ad operazione finita, il manufatto va appoggiato a terra ed i bulloni avvitati definitivamente.
5. In presenza di asperità sul terreno, si possono utilizzare provvisoriamente cunei di legno per un corretto allineamento degli elementi. Successivamente, si dovranno sostituire detti cunei con malta.

Pannello autostabile

NY 70

Peso 3240 kg (daN)

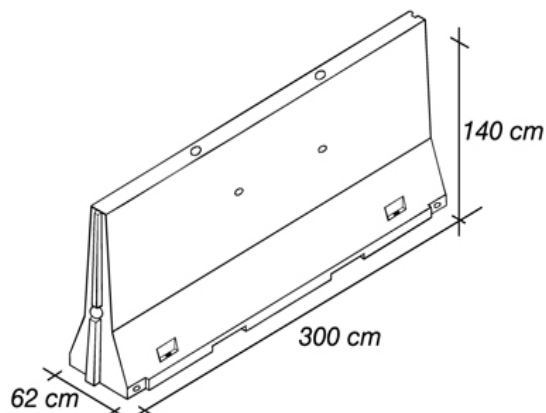

TECNOTRE S.r.l.

Viale N. Bixio, 8 – 37126 VERONA – Web site: www.tecno-tre.it
Tel. 045.8301.941 - Fax 045.8350.053 - E.mail: info@tecno-tre.it